

# Paneles LUX

# Paneles LUX

Los paneles LUX son de diseño danés con lamas de 40 mm de ancho. Lo que hace únicos a los paneles LUX es el revestimiento de chapa en tres lados de las lamas, lo que les otorga una apariencia exclusiva. Las lamas anchas crean un ambiente tranquilo y cómodo en su hogar o lugar de trabajo.

Dado que la chapa es de madera real, pueden ocurrir variaciones de tono. Las lamas lacadas no solo brindan un aspecto exclusivo, sino que también las hacen más fáciles de limpiar.

Nuestros paneles LUX están dirigidos a aquellos que buscan la elegancia de la madera maciza para sus paredes acústicas. Al igual que nuestros paneles acústicos estándar, el panel LUX contiene un fieltro absorbente de sonido hecho de plástico PET, que incluye hasta un 50 % de botellas de plástico recicladas. Esto garantiza la funcionalidad acústica del panel y reduce la reverberación en su hogar.

## Con nuestros paneles LUX, obtienes:

### Libertad creativa

Los paneles LUX te ofrecen infinitas posibilidades para crear tu propia expresión y diseño únicos.

### Diseño exclusivo

Una apariencia exclusiva, producida con un enfoque en la estética y la elegancia.

### Artesanía danesa

Producido en Jutlandia Central, lo que garantiza un alto estándar de calidad a través del diseño y la producción danesa.

### La elección responsable

Después de su vida útil, los paneles pueden reciclarse, lo que destaca nuestro compromiso con el diseño responsable y la conciencia medioambiental.

## Características:

- **Producción Local**  
Todos los paneles se producen en Dinamarca.
- **Precio Atractivo por Metro Cuadrado**  
Precio competitivo por metro cuadrado.
- **Montaje Rápido**  
Montaje fácil y rápido.
- **Uso Mínimo de Herramientas**  
Solo se necesitan unas pocas herramientas para el montaje y la adaptación.
- **Construcción Ligera**  
Los paneles son ligeros, lo que facilita su manejo.
- **Variedad de Opciones de Superficie**  
Posibilidad de diferentes acabados de chapado y colores de núcleo.
- **Aceitado de Chapado**  
Opción de compra de aceites de cuidado para el mantenimiento y tonificación del chapado superficial.
- **Materiales Certificados Ambientalmente**  
MDF y chapado certificados por FSC® y MDF aprobado por CARB2.
- **Limpieza**  
Nuestros paneles se pueden limpiar fácilmente con un paño húmedo escurrido.



Estos paneles están hechos de madera certificada FSC® y otros materiales controlados.  
FSC® C165957







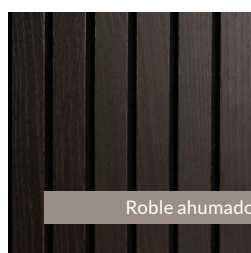
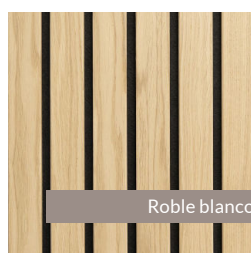











Se clasifica como madera reciclable.





# Especificaciones

 Chapa	 Núcleo	 Filtro	 Dimensiones	 m <sup>2</sup>	 Peso
Roble			2400 x 600 x 20 mm 3000 x 600 x 20 mm	1,44 1,80	11,4 kg 14,2 kg
Roble Blanco			2400 x 600 x 20 mm 3000 x 600 x 20 mm	1,44 1,80	11,4 kg 14,2 kg
Roble Ahumado			2400 x 600 x 20 mm 3000 x 600 x 20 mm	1,44 1,80	11,4 kg 14,2 kg
Fresno			2400 x 600 x 20 mm 3000 x 600 x 20 mm	1,44 1,80	11,4 kg 14,2 kg
Nogal americano			2400 x 600 x 20 mm 3000 x 600 x 20 mm	1,44 1,80	11,4 kg 14,2 kg

## Tolerancias

Tolerancias: +/- 1 mm. Rectitud: Longitud/anchura +/- 1 mm. Peso +/- 10%

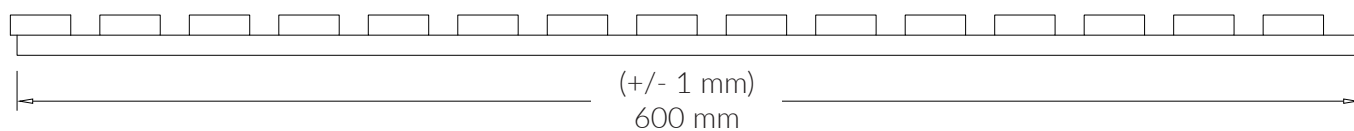
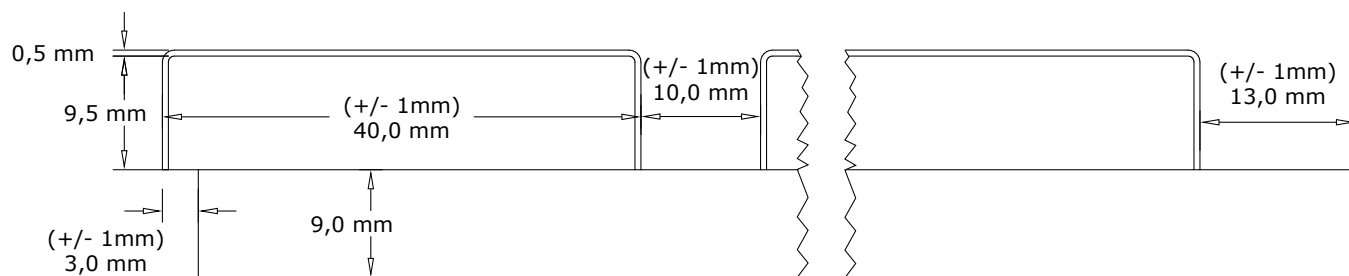
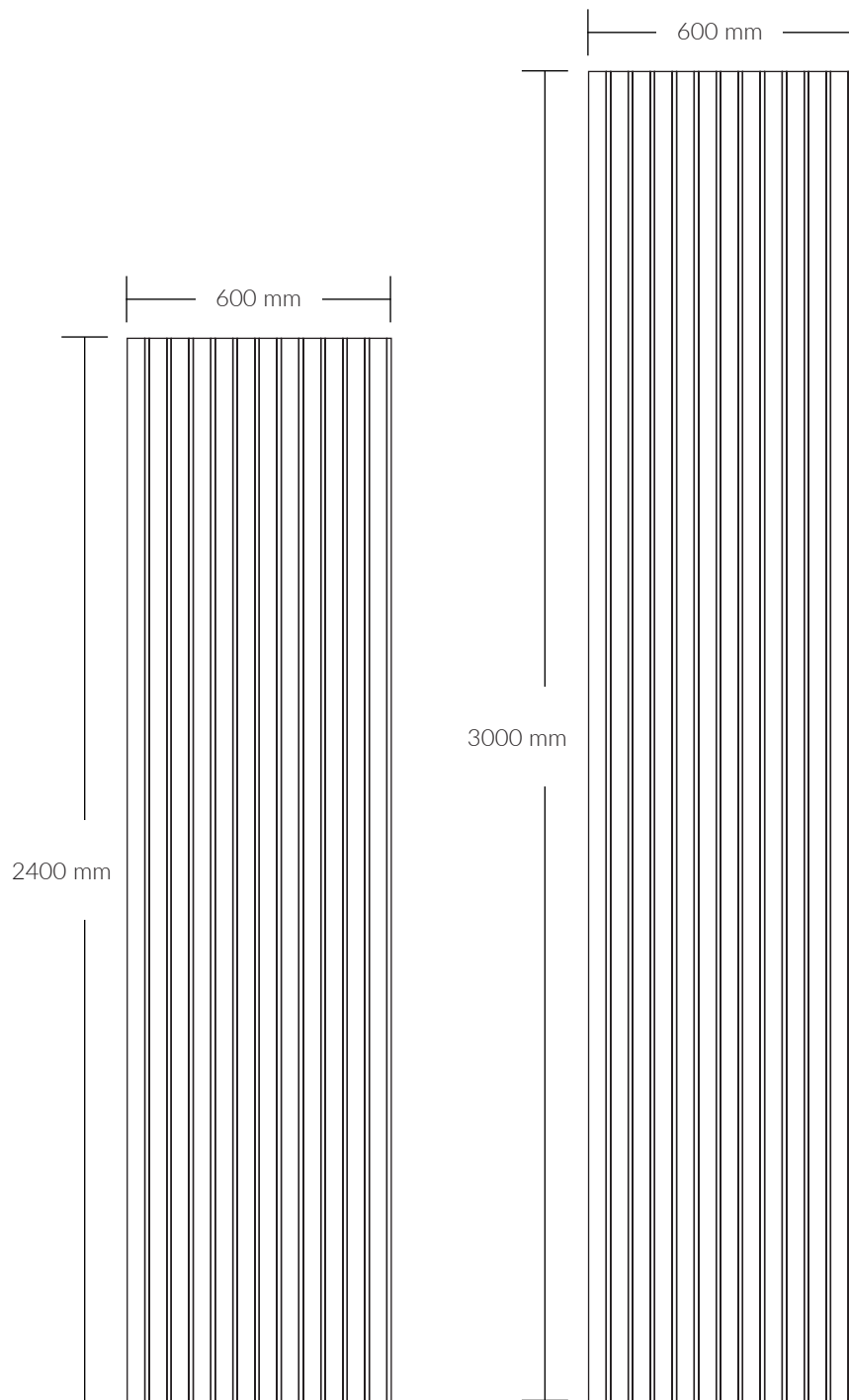

# Mediciones acústicas

Prueba de sonido según DS/EN ISO 354:2003

## Prueba de sonido con 45 mm de aire detrás del panel

Área de prueba: 10,8 m<sup>2</sup>  
 Volumen de la habitación: 215 m<sup>3</sup>  
 Área superficial de la habitación 305 m<sup>2</sup>

Frequency [Hz]	$\alpha_s$
100	0.09
125	0.22
160	0.30
200	0.53
250	0.56
315	0.87
400	0.99
500	0.97
630	0.97
800	1.02
1k	1.02
1.25k	0.91
1.6k	0.90
2k	0.87
2.5k	0.80
3.15k	0.81
4k	0.77
5k	0.71



Figura 1: Prueba de sonido montada con 45 mm de aire detrás del panel. Marco cerrado alrededor del borde.

## Prueba de sonido con montaje directo en la pared

Área de prueba: 10,8 m<sup>2</sup>  
 Volumen de la habitación: 215 m<sup>3</sup>  
 Área superficial de la habitación 305 m<sup>2</sup>

Frequency [Hz]	$\alpha_s$
100	0.02
125	0.02
160	0.02
200	0.05
250	0.05
315	0.11
400	0.16
500	0.26
630	0.32
800	0.46
1k	0.63
1.25k	0.78
1.6k	0.97
2k	1.11
2.5k	1.05
3.15k	0.88
4k	0.75
5k	0.68

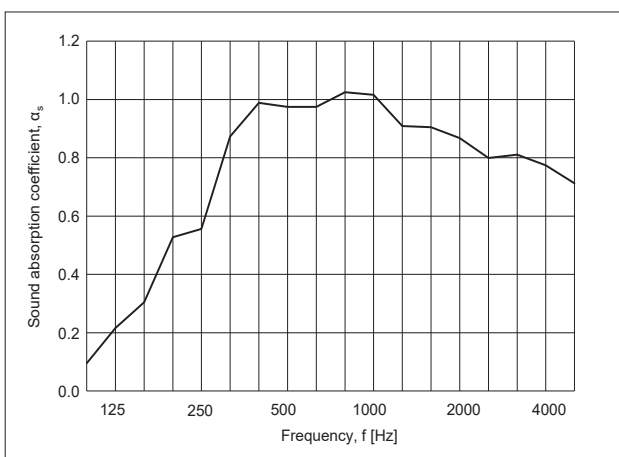

Figura 2: La prueba de sonido muestra el montaje directo en la pared.

### Pruebas:

Prueba de formaldehído: Instituto Tecnológico Danés  
 Prueba de calidad del aire interior: Instituto Tecnológico Danés  
 Prueba acústica: Instituto Tecnológico Danés

# Instrucciones de montaje

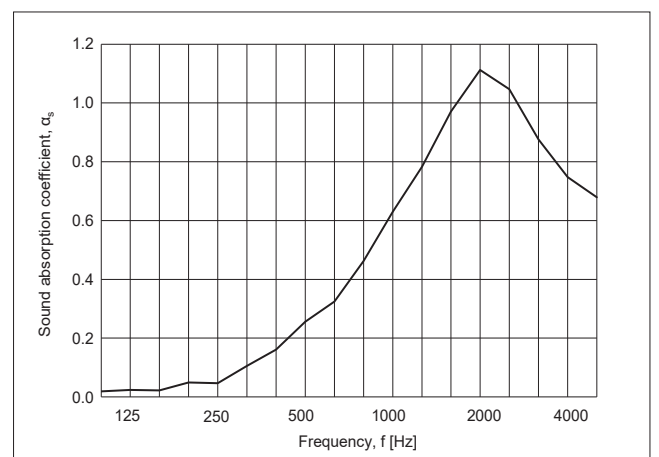
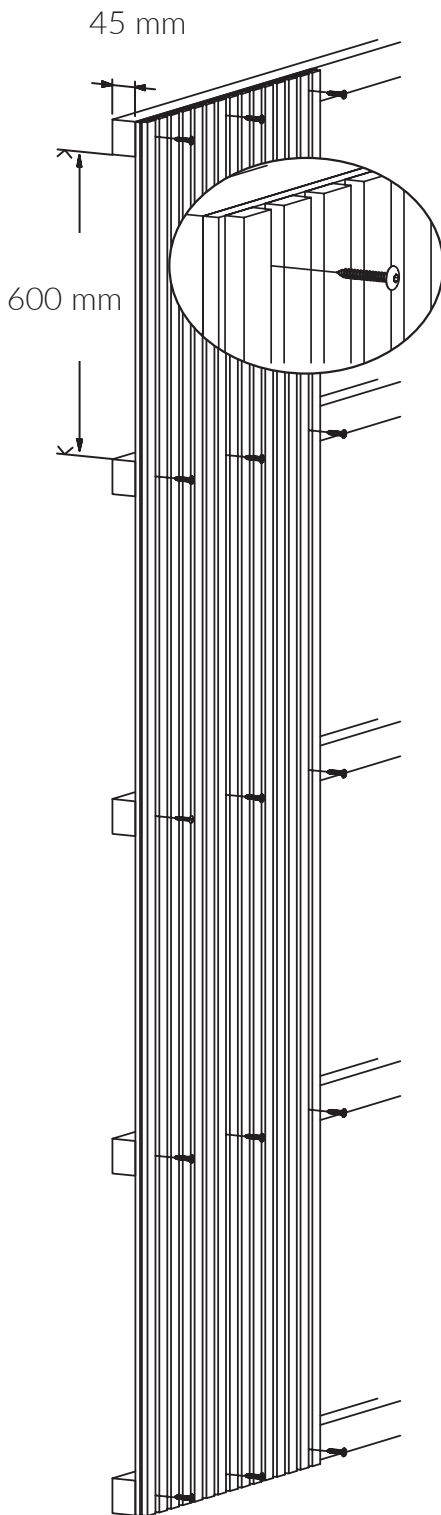

## Método 1

### - Directamente en la pared

**Adhesivo de montaje:** Aplica el adhesivo en el panel y colócalo contra la pared. Asegúrate de presionarlo firmemente.

**Tornillos:** Atornilla el panel a través del fieltro y hacia la pared. Recomendamos usar 4 tornillos por panel. Recuerda usar tacos si tu tipo de pared lo requiere.

## Método 2

### - En una estructura de soporte

Para una absorción de sonido óptima, debes montar una estructura de soporte con listones de 45 mm en tu pared. Recomendamos una distancia entre los listones de 600 mm. Coloca lana mineral entre los listones. Atornilla el panel a la estructura de soporte a través del fieltro.

#### Ajuste del panel:

Si necesitas ajustar los paneles en anchura o longitud, te recomendamos usar una sierra de inmersión o una sierra circular para el corte.

#### Montaje alternativo:

Pistola de clavos de inmersión

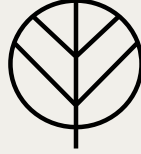

# FOG & VENØ

Fog & Venø es un destacado fabricante danés de paneles acústicos y decorativos, tanto con como sin propiedades acústicas. Estos productos están diseñados y fabricados con un enfoque en la artesanía danesa y una constante búsqueda de alta calidad. Los paneles son adecuados para su instalación tanto en paredes como en techos.

Fog & Venø tiene una colaboración estratégica con los principales proveedores mundiales de materiales como chapa de madera, linóleo, láminas y laminados, lo que garantiza que todos los productos de Fog & Venø mantengan un alto estándar y una amplia gama de opciones. Esto significa que siempre hay reverberación en la habitación, y aquí es donde nuestros paneles acústicos marcan la diferencia.

Nuestros paneles acústicos fabricados en Dinamarca rompen el sonido y absorben la onda sonora, haciendo que se disipe cuando golpea los paneles. Esto significa que la onda sonora se elimina y el tiempo de reverberación se acorta, lo que mejorará el ambiente interior y la sensación de bienestar en la habitación, ya sea en entornos privados, comerciales o públicos.

## Información de contacto:

Fog & Venø A/S  
Buntmagervej 5, DK-7490 Aulum  
Tel: (+45) 88 77 83 70  
hello@fog-veno.com  
[www.fog-veno.com](http://www.fog-veno.com)